

モニタースタンド組立方法

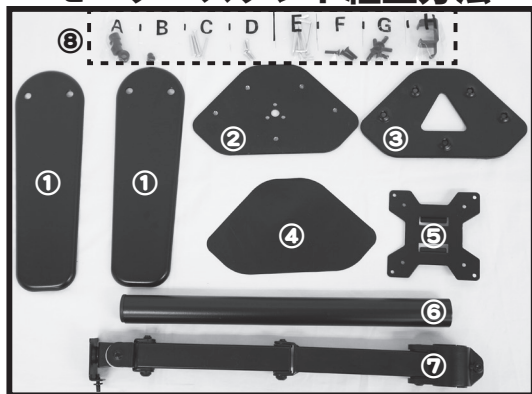

- ① 台座プレート ④ 化粧パッド ⑦ アーム
- ② 台座・上面 ⑤ モニター取付プレート ⑧ ネジ類・レンチ類
- ③ 台座・底面 ⑥ 支柱 ⑨



- ⑨ モニター取付ビス類
- ⑩ スタンド組立てビス類・レンチ類
- ⑪ A~D ビス類はモニター取付プレートで使用
- ⑫ E レンチ類
- ⑬ F 支柱取付ビス・3本
- ⑭ G 台座組立ビス・5本
- ⑮ H ワイヤハーネスクランプ

Process-1

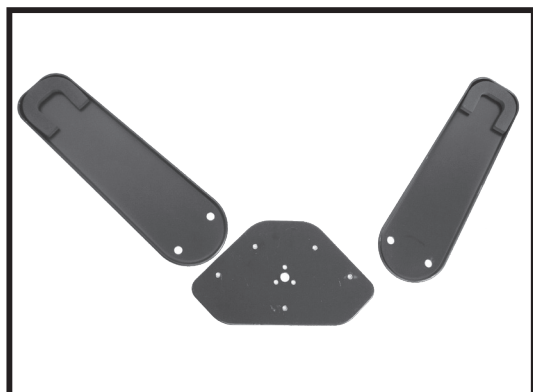

①台座プレートと②台座上面を用意して、
双方の取り付け穴を合わせます

Process-2

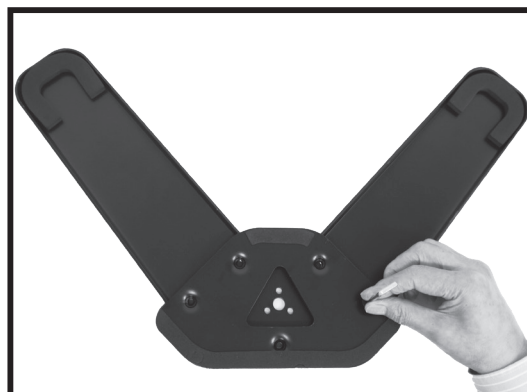

②台座上面と③台座底面で①台座プレートをはさみ合わせ、
⑧台座ビスで固定します

Process-3

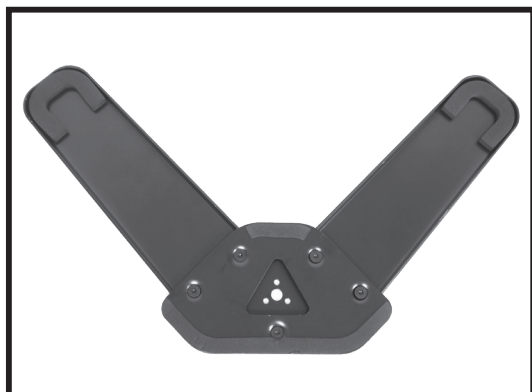

組み上がったら、台座をオモテにして
台座の上面に④化粧パッドを台座に合わせ貼ります

Process-4



台座上面から、⑥支柱を取り付けます写真の様に
台座底面より⑦支柱取付ビスで固定します

Process-5

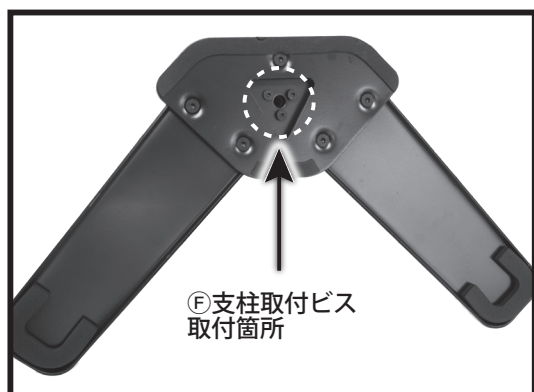

台座下部から写真の様に⑦支柱取付ビス3本で
しっかりと固定します

Process-6



台座部分が、組み上がった状態です

Process-7



⑧アームのロックボルトを緩めて、組み上がった⑦支柱に上からはめ込みます

Process-8

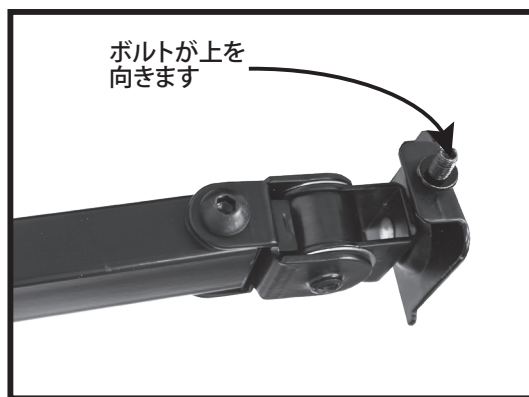

⑧アームの取付面は、写真の様に先端のボルトのネジが上に向くように取り付けます

Process-9



⑧アームをご希望の位置にセットして、ロックボルトを締めて固定します

Process-10



モニタースタンド完成

モニター取付プレート組立方法

Process-11

プレートの取付

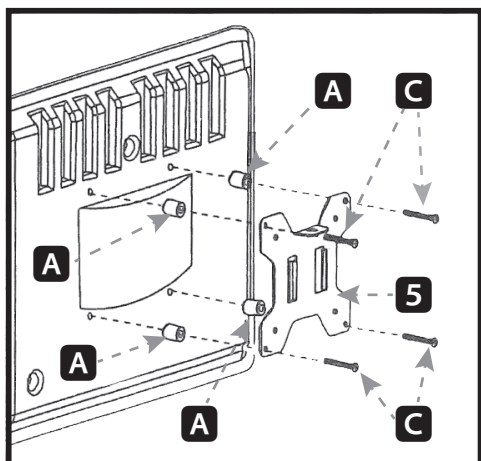
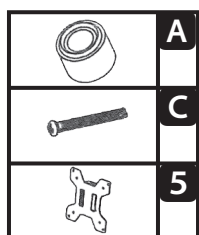

Process-12

ワイヤーハーネスクランプの取付

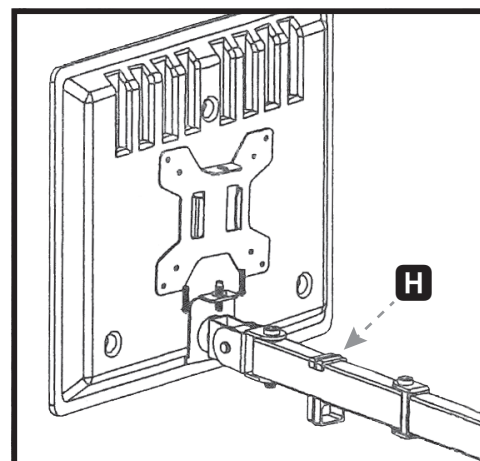
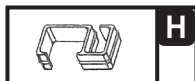

Process-13

アームとプレートの取り付け部分のロックナットを締める

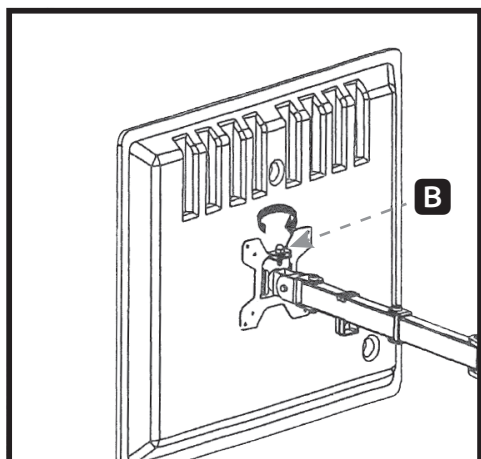
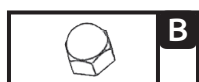

Process-14

アームの首振り調整

