

P65

Full Motion Cantilever Mount
For screen sizes: 40" - 85"
Max capacity: 68 kg/150 lbs
VESA: 200x200 - 600x400mm

Tools required

- 使用工具
- Tools used
- Использование инструментов
- Narzędzia do montażu
- เครื่องมือที่ต้องใช้
- 도구의 사용
- El uso de herramientas
- Het gebruik van instrumenten
- Der Einsatz von Werkzeugen
- L'utilisation des outils
- ツールの使用
- Penggunaan alat-alat
- استخدام الأدوات
- L'uso di strumenti
- A utilização de ferramentas
- Công cụ bắt buộc

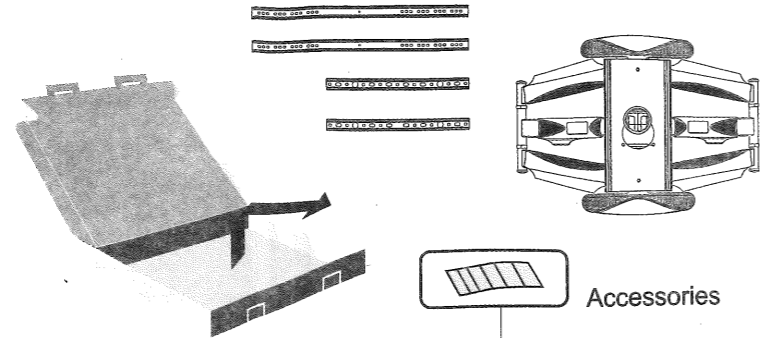
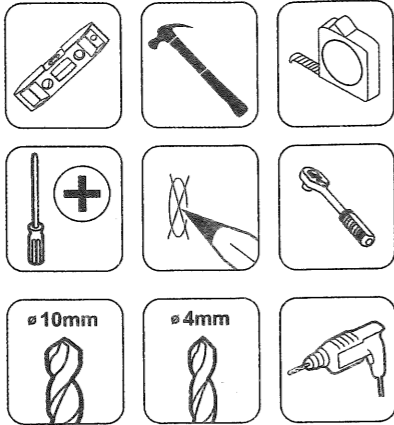

Accessories

- | | | | | | |
|----------|--|-----------------|----------|--|------------------|
| A | | (M5x25)-4pcs | G | | (M13x6x1.5)-4pcs |
| B | | (M6x25)-4pcs | H | | (M6)-4pcs |
| C | | (M8x25)-4pcs | I | | (M6x20)-4pcs |
| D | | (M10x7x60)-6pcs | J | | (M6x8)-2pcs |
| E | | (M7x70)-6pcs | K | | (M10)-1pcs |
| F | | (M15x8x10)-4pcs | | | |

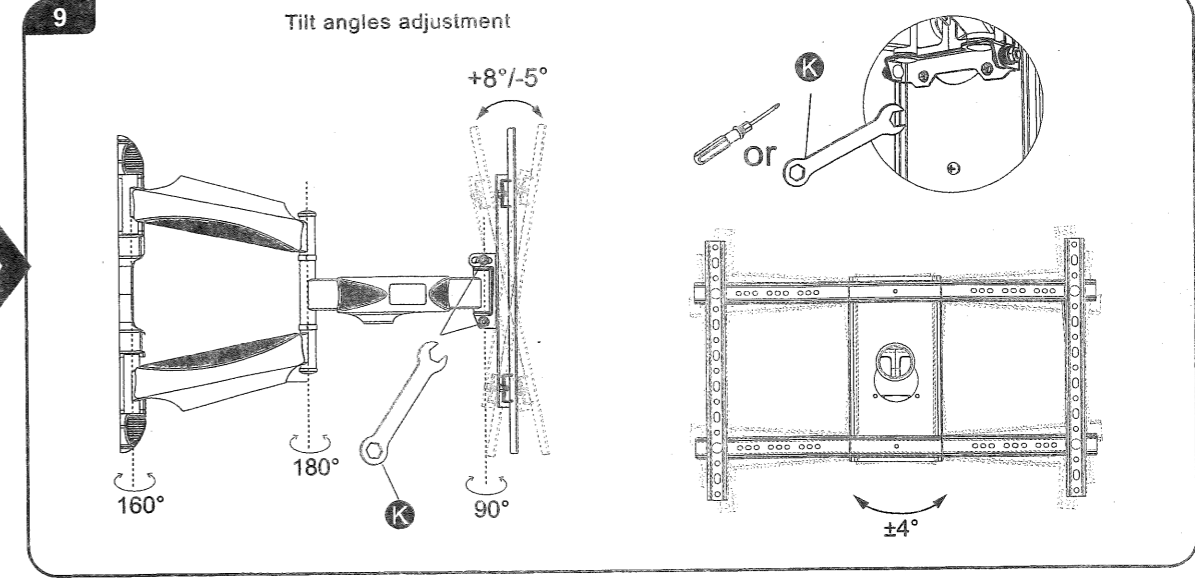
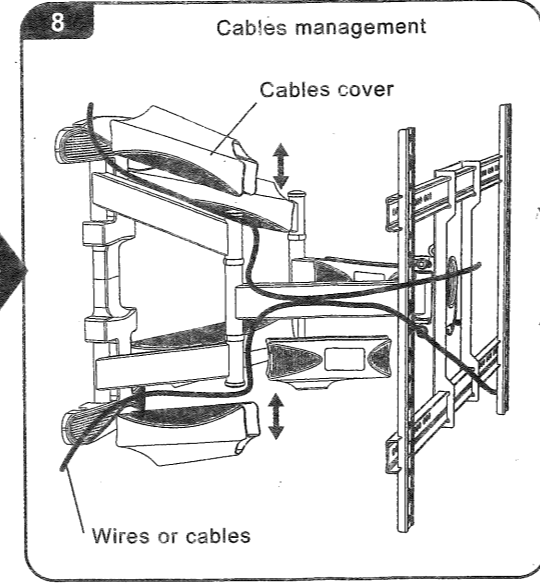
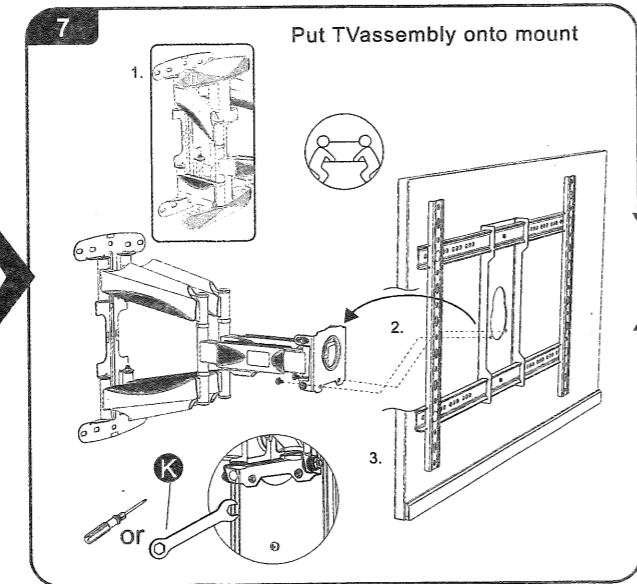
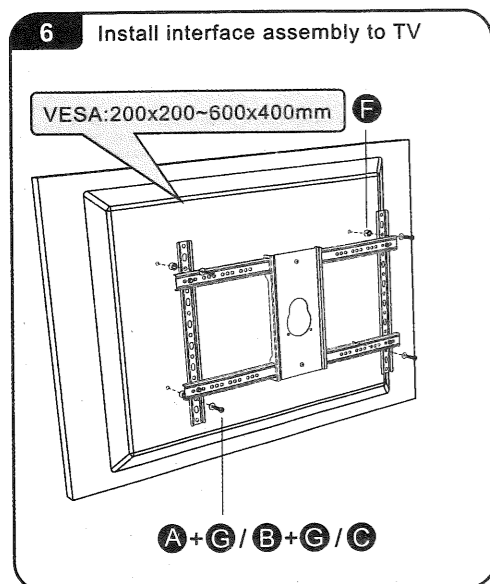
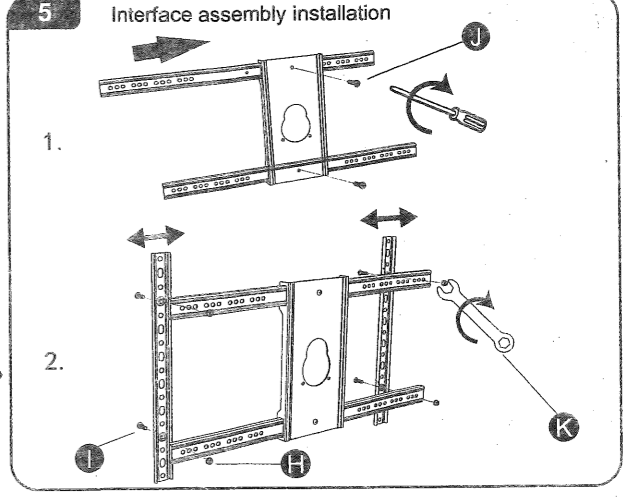
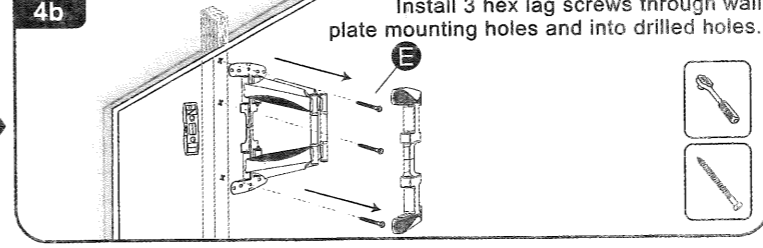
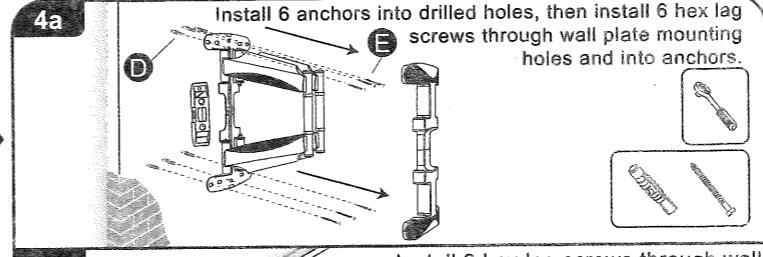
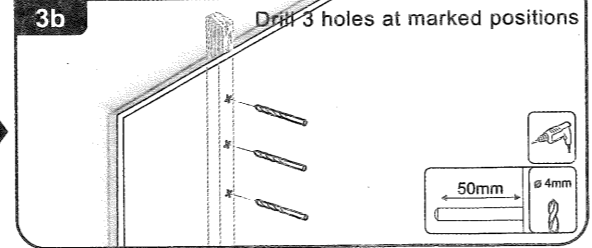
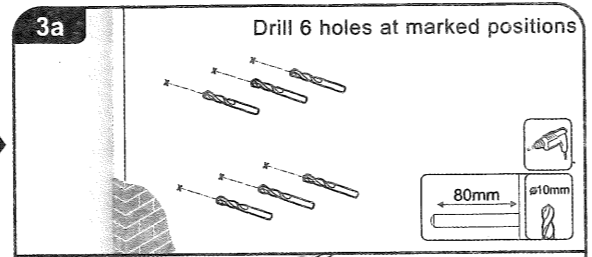
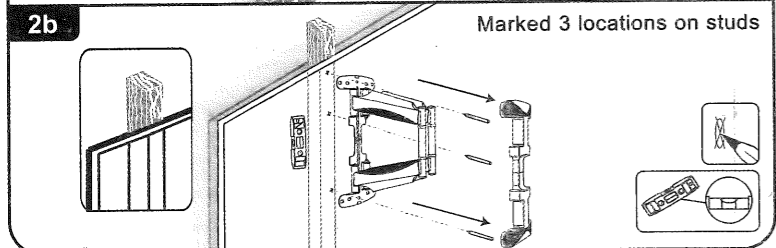
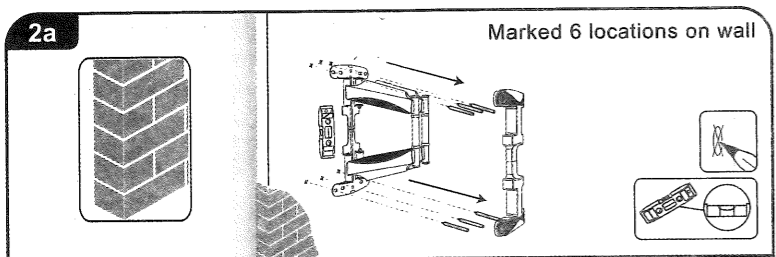
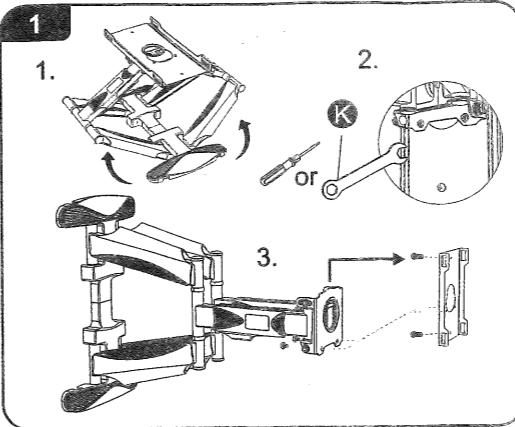
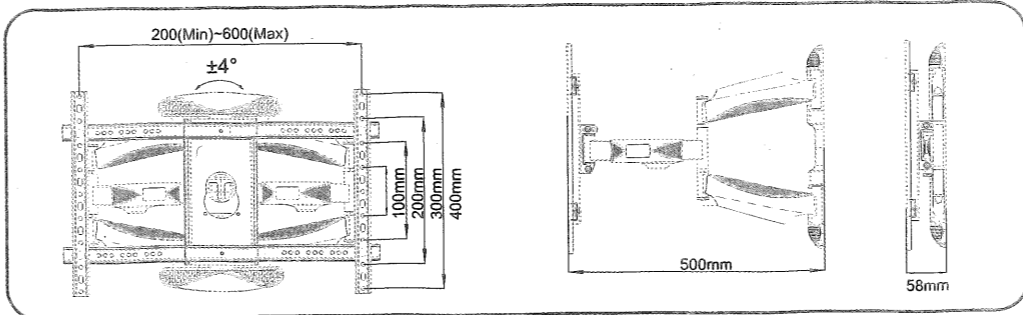

CN 修改和变更的权利属于我公司, 在没有我公司正式通知时, 请不要修改和变更安装说明。

UK We reserve the right to modify or alter installation instructions, which is not allowed to do any modification or alteration without formally notice.

RU Право изменения и перемени относится к нашей компании, без получения официального сообщения от нашей компании, не надо провести изменение и перемени данной инструкции по монтажу.

ID Hak modifikasi dan perubahan adalah milik perusahaan kami, silakan jangan memodifikasi dan mengubah keterangan pemasangan tanpa informasi resmi perusahaan kami.

TH บริษัทสงวนสิทธิ์ในการปรับปรุงแก้ไขการติดตั้งตามความเหมาะสม ห้ามมิให้นำไปดัดแปลงแก้ไขหรือทำซ้ำโดยไม่ได้รับอนุญาต

KR 수정과 변경 권리는 본 회사가 있으며 본 회사의 공식 통보가 있기를 설치할 명목 임의의 수정 혹은 변경하는것을 금지한다.

DE Unsere Firma hat das Recht für Änderung und Abänderung. Ohne offizielle Mitteilung von uns ändern Sie die Montageanweisung bitte nicht.

FR Le droit de modifier et de changer mon entreprise, en l'absence d'une mise en demeure de notre société, s'il vous plait de ne pas le modifier et de modifier les instructions d'installation.

ES El derecho de modificar y cambiar mi empresa, en ausencia de un requerimiento de nuestra empresa, favor de no modificar y cambiar las instrucciones de instalación.

JA 修正及び変更の権利については当社に属し、当社からの正式通知を受けなければならず、無条件に修正及び変更できません。

NL Het recht van wijziging en revisie behoort toe aan ons bedrijf. Zonder formele mededeling van ons bedrijf, mag u de installatiehandleiding niet wijzigen of herschrijven.

IT I diritti di modifica e cambio appartengono alla nostra società, si prega di non modificare e cambiare il manuale d'installazione in assenza di un'informazione formale della nostra società.

BE حق التعديل والتغيير محفوظة للشركة ، عند عدم وجود إشعار رسمي من الشركة ، الرجاء عدم تغيير وتعديل دليل التركيب.

PT Todos direitos sobre as modificações e a alterações desta instrução de instalação sem nossa notificação formal.

PL Producent posiada prawo do wprowadzania zmian w treści poniższej instrukcji. Wszelkie prawa do zmiany treści instrukcji są zastrzeżone z wyjątkiem oficjalnego zezwolenia.

VR Thay đổi và chỉnh sửa thuộc về quyền của công ty chúng tôi , nếu chưa nhận được thông báo chính thức từ công ty chúng tôi , xin đừng thay đổi chỉnh sửa phần thuyết minh và lắp đặt.