

屋外壁掛けデジタルサイネージ 取り付けマニュアル

注意事項

- ◆ 取り付け前にマニュアルをよくお読みください。ご利用の電源電圧が本製品の仕様と一致していることをご確認の上、マニュアルの手順に沿って取り付けを行ってください。
- ◆ 筐体の通風口や、スピーカー穴等をふさがないでください。
- ◆ 熱源装置などを近くに置かないでください。動作に影響を及ぼす可能性があります。
- ◆ 電圧が不安定な環境でご利用の場合、故障に繋がる恐れがあります。安定した主電源を使用するか、機器に専用の UPS（無停電電源装置）や電圧安定化機器の設置を推奨しております。
- ◆ エレベータ電源などの大電力機器と同じ電源を絶対に使用しないでください。
- ◆ 本製品は耐水テスト済みで、IP65 または IP55 標準レベルを満たしております。屋外や雨天でも使用できますが、浸水させないようにご注意ください。
- ◆ 雷雨の際のデジタルサイネージの設置作業や稼働はご遠慮ください。内部の電気部品が浸水したり、落雷による損傷や思わぬ事故に繋がる恐れがあります。
- ◆ 感電や火災の原因となりますので、ソケットの電源に過負荷をかけないでください。
- ◆ 本製品は壁に取り付けて使用するデジタルサイネージです。安全のため、セメントやコンクリートなどの頑丈な壁に取り付けて下さい。
- ◆ デジタルサイネージを設置する際は、周囲に放熱用スペースを確保してください。
- ◆ 設置場所はできる限り清潔にしてください。埃や粉塵が舞うような環境ですと、機器の耐用年数に影響を与えたり、故障に繋がります。
- ◆ 液晶画面を清掃する際は、電源をお切りいただき、電源コードを抜いてください。安全のため装置の電源がオフになっていることを確認してください。次に、糸くずの出ない柔らかい布でやさしく拭いてください。
※画面に洗剤スプレー等を直接吹きかけないでください。

- ◆本体のメンテナンスの際、酸やアルカリなどの腐食性の液体を使用しないでください。本製品の劣化や破損に繋がります。
- ◆2~3月に一度、フィルター清掃を行ってください。
- ◆メモリカードを挿入または取り外す前に、本体の電源をお切りください。
- ◆長時間太陽光にさらされると、LCDディスプレイと筐体の表面が非常に熱くなる場合がございますので、デジタルサイネージに直接触れる際は十分にご注意ください。
- ◆感電や思わぬ怪我の恐れがありますので、専門の技術者以外は絶対に分解や修理を行わないでください。修理が必要な場合は専門のメンテナンス担当者、もしくは工場に直接お問い合わせください。
- ◆損傷防止のため、デジタルサイネージは取扱説明書の取り付け方法に従ってしっかりと取り付けてください。
- ◆本製品の改造は絶対にしないでください。また、動作中に内部の電気部品に触らないでください。万が一故障や不具合、損害、事故が発生した場合でも、当社および製造元は一切の責任を負いかねますので、予めご了承ください。
- ◆電源プラグおよび電源コードと製品の接続部分を引き抜かないでください。破損の原因となります。
- ◆ケーブルを抜き差しするときは、必ず関連するすべての機器の電源をお切りください。
- ◆万が一小さなお子様が電源に触れてしまうと大変危険ですので、電源スイッチはお子様手の届かない場所に置いてください。
- ◆本書のデジタルサイネージ取り付け図はあくまでイメージあり、実際の製品とは異なる場合がございますので、予めご了承ください。
- ◆日中、本製品を使用しないときは、時間制御スイッチの電源を入れてください。機械内部が高温になると放熱ファンが自動的に作動します。
※時間制御スイッチの設定が必要な場合は、ソフトウェアを介して直接制御し、時間制御スイッチでの制御はしないでください。

<設置手順>

(1) 下の画像に示すように、ネジを緩め、バックウォールハンガーを取り外します。

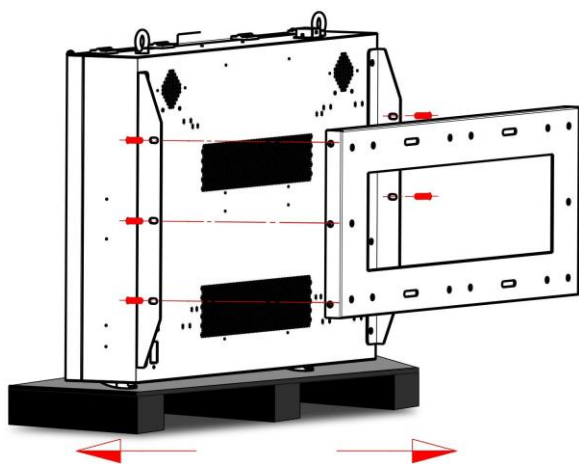

(2) 壁掛けハンガーの穴の位置に応じて、電動ドリルを使用して壁に穴を開けます。次に、壁掛けハンガーに付属のボルトを固定し、レンチを使用して締めます。

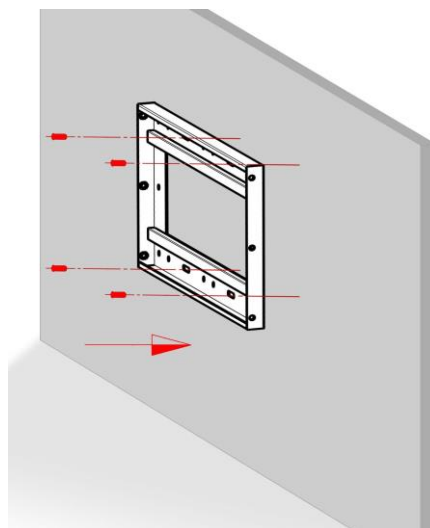

(3) クレーン、もしくは重量物を持ち上げられる機械を使用して、壁掛けハンガーの均一な水平面に機器を配置します。

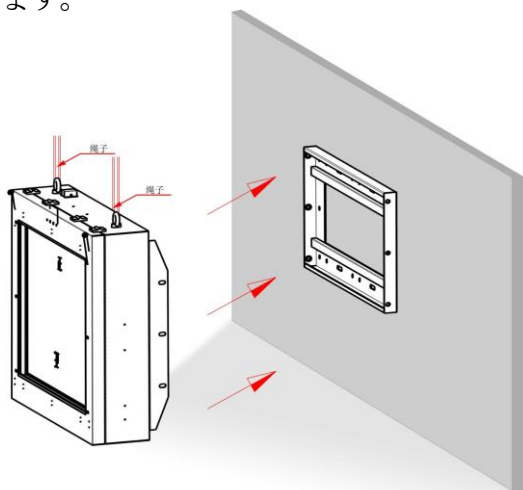

(4) 取り付け穴の位置を合わせ、(1)で取り外したウォールブラケットのネジを締めます。

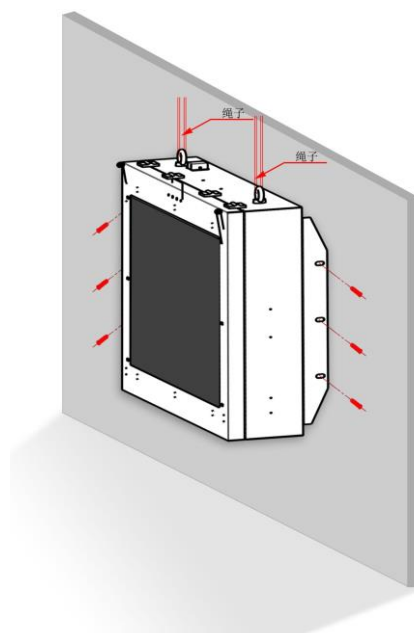

<よくある質問と解決策>

Q：デジタルサイネージを一定時間実行した後、黒い画面が表示されました。

A：デジタルサイネージの冷却ファンが動作状態にあるか、および内部が高温になっていないかを確認してください。ファンが動かない場合は交換が必要です。

Q：ディスプレイに黒い画面がなく、何も表示されません。

A：本体の電源がオンになっているか、および内部電源インジケータが常にオンになっているかを確認してください。

Q：モニターに映像は映るが音が出ません、または音だけが出て映像が映りません。

A：ビデオ信号ケーブルが正しく接続されているか、リモート操作中に画像が表示されるか、および信号ソースが正しく選択されているかを確認してください。改善されない場合、ドライバ基板が破損している可能性があります。

Q：画面がぼやけています。

A：LCDディスプレイに差し込まれた信号伝送ケーブルの緩みや、接触不良がないかを確認し、信号ケーブルをしっかりと挿入して画面のぼやけが解消されるか確認してください。それでも解決しない場合は、LCD画面に欠陥がある可能性があります。

Q：「信号なし」とだけ表示され、ほかには何も表示されません。

A：内部ビデオケーブルとデコーダボードへの5V電源コード入力がかんている可能性があります。緩みがなかったにも関わらず、「信号なし」と表示される場合、デコーダ基板またはドライバ基板の交換が必要です。交換後、不具合が解消されているかご確認ください。

Q：電源が入りません（黒い画面のまま）。

A：内蔵電源が劣化、もしくは外れているか、マシン内部のドライブボードに欠陥がある可能性があります。デジタルサイネージの裏蓋を開け、内蔵電源の有無や状態、時間管理スイッチの表示灯の常時点灯、配線の接続不良がないかを確認してください。電源に電力が供給されている場合は、デコーダボードに電力が供給されているか、ドライブボードに電力が供給されているかを確認してください。LCDディスプレイが上記すべての箇所から通電されているにも関わらず、電源が入らない場合は、部品が破損しています。部品交換につきましては、メーカーにお問い合わせください。

Q：画面に異常が見られます（表示がない、もしくは画面が点滅しています）。

A：再生中にのディスプレイが「常に黒い、暗い、点滅している」場合、電源出力が正常かどうかを確認してください。電源出力電圧が不安定な場合（電圧値が11~12Vに達しない場合）、電源不良であると確認できます。電源出力が正常であれば、故障原因の特定のため、ドライバーボードとインバータを一つずつ交換してください。

お問合せ：

株式会社ビットストロング 製品営業部

<https://www.bitstrong.co.jp/>

〒112-0002

東京都文京区小石川2-25-16小石川パーソナルハウス2F

TEL:03-3868-5605 FAX:03-3868-5616

お問合せはこちらから または下記Webフォーム

imaging@bitstrong.co.jp <https://www.bitstrong.co.jp/store/contact/>